



Abbildung kann von  
Serienausstattung abweichen.

## PRIMO® XXL

Komfortsitz mit pneumatischer Federung



# PRIMO® XXL

## Technische Daten

### Komfortsitz

Trotz niedriger Aufbauhöhe sorgt beim Primo XXL ein Maximum an Federweg, kombiniert mit der Niederfrequenztechnologie, für aktiven Fahrerschutz. Das einfache Einstellen der pneumatischen Federung und die extra lange Rückenlehne mit mechanischer Lordosenstütze zeichnen diesen Sitz aus. Standardmäßig verfügt der Primo XXL über ein duosensitives ELR-Gurtsystem und einen Sitzkontaktschalter.



### Ausstattungsmerkmale

SACHNUMMER	PRIMO® XXL
Stoff, Kompressor 12V	1293476
<b>SERIENAUSSTATTUNG</b>	
Dämpfer, nicht einstellbar	●
Luftfederung mit Kompressor 12V	●
Niederfrequenzfederung	●
Federweg, 50 mm	●
<b>1</b> Gewichtseinstellung, pneumatisch, 45-170 kg	●
Höheneinstellung, 60 mm	●
<b>2</b> Längseinstellung, 210 mm	●
<b>3</b> Lordosenstütze, mechanisch	●

	PRIMO® XXL
<b>4</b> Rückenlehnenneigungseinstellung	●
<b>5</b> ELR-Gurtsystem, duosensitiv	●
Sitzpolsterbreite	450 mm
Sitzkontaktschalter	●
<b>OPTIONALE AUSSTATTUNG</b>	
<b>6</b> Ablagefläche	○
<b>7</b> Armlehnen, neigungseinstellbar, 60 mm x 320 mm	○
Längshorizontalfederung*	○
<b>8</b> Sitzheizung	○

\*Längshorizontalfederung nicht für Baumaschinen spezifiziert

### Maßangaben (Einbaumaße)

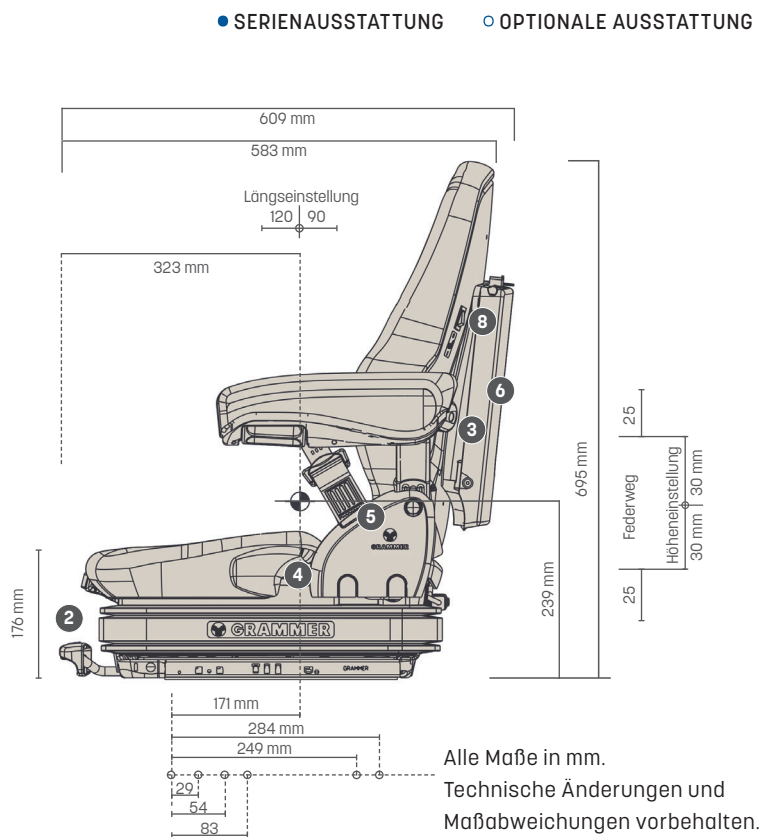
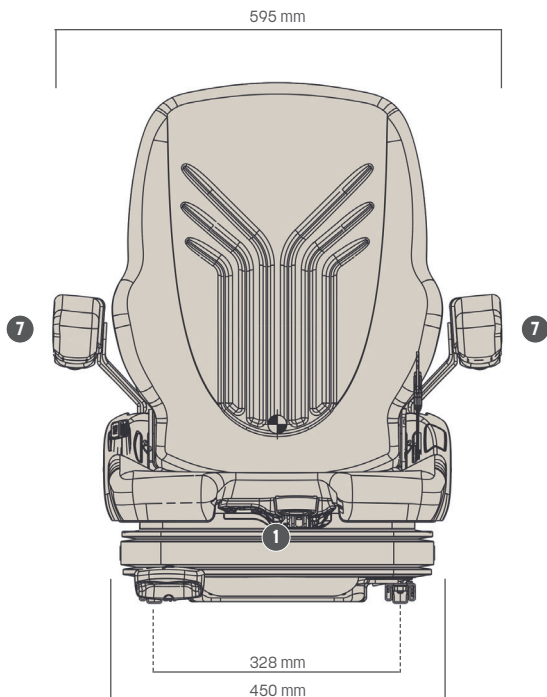

Alle Maße in mm.  
Technische Änderungen und Maßabweichungen vorbehalten.